

WWW.LEZZATEKARDASTI.COM

Model kartonowy

1:33

# F 18 HORNET

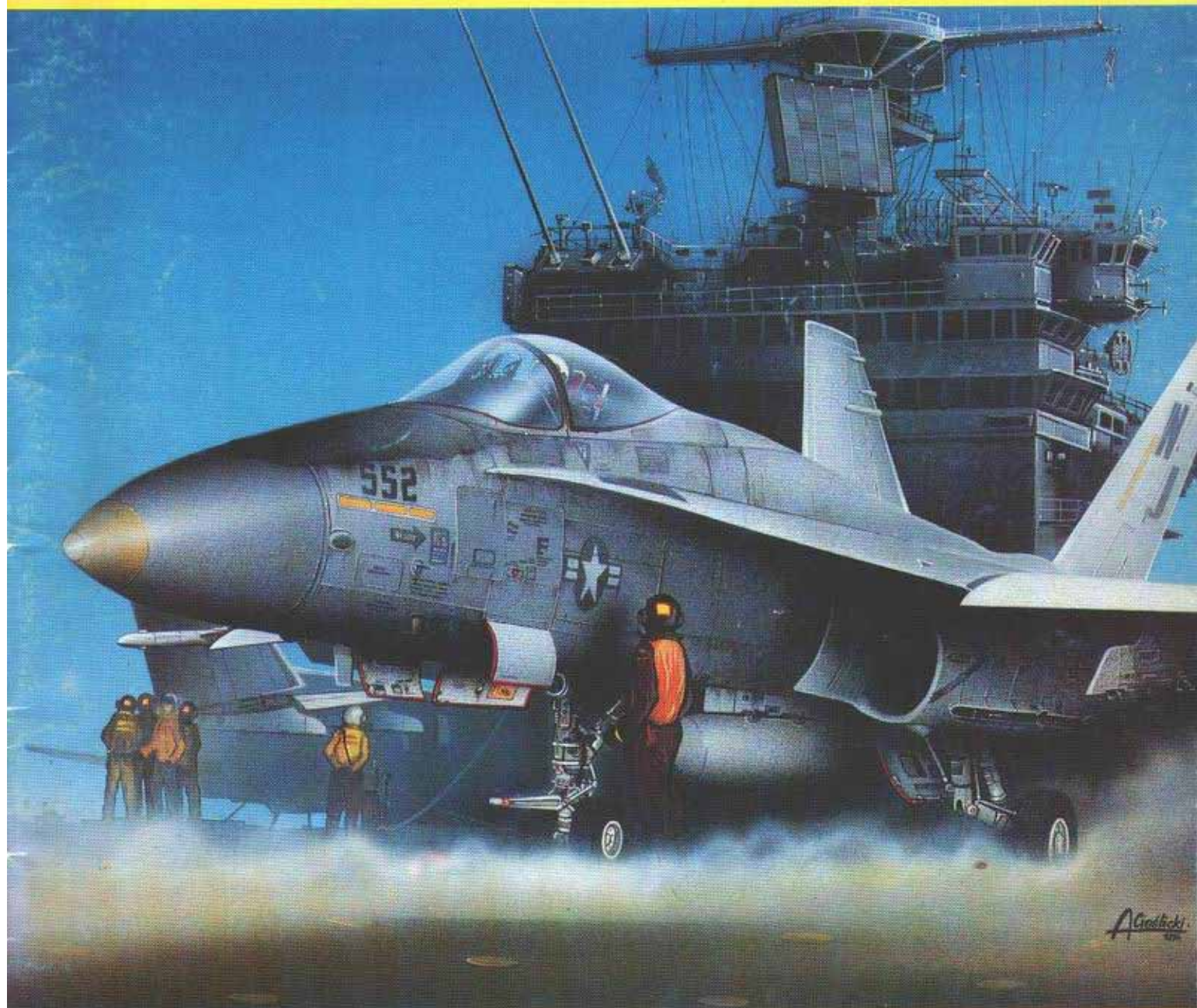

**GPM**

**Nr 32**

# F 18 HORNET

Na początku lat siedemdziesiątych w firmie Narthrop projektowano samolot P-530 Cobra, jego oblot przewidywano na 1973r. Ogłoszenie przez Departament Obrony Konkursu na lekki myśliwiec zdecydowało o zmianie założeń i wprowadzeniu poważnych zmian do projektu - zasadnicza koncepcja konstrukcyjna samolotu pozostała jednak ta sama.

w 1974 roku sprawą dopracowania konstrukcji zajęło się konsorcjum utworzone przez firmy Mc Donnell - Douglas oraz Narthrop. Zbudowano prototyp YF-17, który poddano próbom i wnikliwym badaniom - dostarczyły one danych do zmodyfikowania maszyny pod kątem poprawienia jego własności aerodynamicznych. Uzyskano też wielowariantowość konstrukcji.

Kierując się wymogami US Navy - jako głównego odbiorcy - opracowano dwie podstawowe wersje pokładowe o składanych skrzydłach: F-18A - myśliwiec i F-18 - szturmowiec oraz wersję szkolną dwumiejscową TF-18A. Jednocześnie przygotowano wersję lądową F-18 L - myśliwiec przechwytyjący oraz wersję rozpoznawczą RF-18A.

Prototyp samolotu F-18 oblatano 18 listopada 1979 roku, produkcję seryjną rozpoczęto na przełomie 1982/83.

## DANE TECHNICZNE:

Rozpiętość skrzydeł (po złożeniu) - 11.43 (7.62) m; długość - 17.08m; wysokość - 4.66m; pow.nosna - 36.79m<sup>2</sup>; masa własna - 12700kg; masa startowa - 15234kg; prędkość max - 1.08 Ma; prędkość przelotowa - 1060 km/h; prędkość min - 240 km/h; pułap - 15250m; zasięg - 3706 km.

Model przedstawia F/A-18 Hornet dywizjonu VFA-113 "Stingers", bazującego na lotniskowcu USS Constellation. Uzbrojony jest w dwie rakiety typu Sparrow i dwie rakiety typu Sidewinder.

## OPIS BUDOWY:

Uwagi - model przeznaczony dla zaawansowanych, budowany jest metodą "wreга do wręgi", tzn. wymaga, aby sąsiadujące wręgi były po wycięciu doszlifowane na papierze ściernym, zwracając uwagę na symetrię wręg.

-Części oznaczone gwiazdką - nakleic na brystol, dwiema gwiazdkami - nakleic na tekturę 1mm.

-Dwie części podkleić kartonem w celu uniknięcia zapadania się szczególnie gornych powierzchni skrzydeł.

Przednia część kadłuba (rys 1). Segmenty od 1 do 4 nie sprawiają trudności. Segment 5 rozpoczynamy od wklejenia cz.5c (kabina) między wręgi 5a i 5b. Do kabiny wklejamy cz: 5h, 21a, 21h, 21hp.

Do cz.21a doklejamy cz.21d. W podłogę wklejamy cz.21i. Od spodu wklejamy wnękę podwozia, cz 5d, 5e, 5f, 5g, 5i, 5j. Oklejamy całość cz.5. Doklejamy do cz: 21a, 21b wraz z 21c. Sklejamy fotel, cz.21e wraz z 21g, wklejamy w odpowiednim miejscu. Za fotelem przyklejamy cz.21f. Część 5k przyklejamy od spodu do wręgi 5b. Segment 6 i 7 sklejamy wg. rys.1. Z boku doklejamy cz: 16aL, 16aP.

Tylna część kadłuba (rys 2). Segment 8 rozpoczynamy od sklejania wręgi podwozia, cz: 8dP, 8cP, 8fP, 8dL, 8eL, 8fL pomiędzy wręgami 8a i 8b. Oklejamy cz.8, od spodu doklejamy cz.8c, a wręgę 8a podklejamy cz.8g. We wnękę lewej wklejamy zgodnie z rys 3. We wnękę prawej symetrycznie. Wnęki podwozia, cz: 9c, 9cL wklejamy między wręgi 9a i 9b. Ustalając montaż przyklejamy cz.9e do wręgi 5S. Oklejamy segment, cz.9. Od spodu doklejamy cz.9d. Segment 10 i 11 sklejamy wg. rys.2. Segment 12 podzielony jest na lewy i prawy. Do części 12 przyklejamy cz: 12eP, 12eL, 12dP, 12dL. Cz.13 doklejamy wraz z wręgami: 13a, 13b, 13c.

Napływ (rys 4)

Cz.14cL doklejamy do cz.14BL, wklejamy wręgi: 14dL, 14oL, 14fL, 14gL, 14hL. Tak zmontowany element przyklejamy do kadłuba w oznaczonym miejscu. Od góry doklejamy cz.14aL - na wierzchu naklejamy cz.14i. Tak montujemy napływ prawy.

Wloty (rys 4)

Cz.16eL sklejamy w potwalec kolorową stroną do środka, wklejając z jednej strony wręgę 16dL. Doklejamy do wręgi 16cL i do kierownicy, cz.16aL. Całość oklejamy elementem 16bL, przyklejamy pod napływem (rys 4). Podobnie montujemy prawy wlot.

Skrzydła (rys 4)

Do kadłuba przyklejamy wręgę 15aL. Następnie przyklejamy na styk dolną część skrzydła. Do wręgi 15, 15aL wklejamy wręgę 15b i 15cL. Doklejamy górną część poszycia skrzydła, zaginając na krawędzi. Podobnie montujemy prawe skrzydło.

Schemat poziomy (rys 2)

Wręgę 17aL rozcinamy na dwie części i przyklejamy do kadłuba. Cz.17L przyklejamy do wręgi 11S i 17aL.

Prawy schemat jest identyczny.

Schemat pionowy (rys 2)

Montujemy j.w. z cz: 18aL, 18L, 18aP, 18P. Na schematach w oznaczonych miejscach montujemy cz: 18b, 18d, 18e.

Podwozie przednie (rys 6)

Goleni wykonujemy z części 19a wklejając w srodek drut wg. szablonu II. Pozostałe elementy wykonujemy wg. rys 5. Koła wykonujemy wg. rys.6. Cz.19m naklejamy na kilka warstw tektury, aby uzyskać grubość ok. 3mm. Cz.19n naklejamy na tekturę 2.5mm, oszlifujemy na kształt opony.

## SZABLONY 1:1

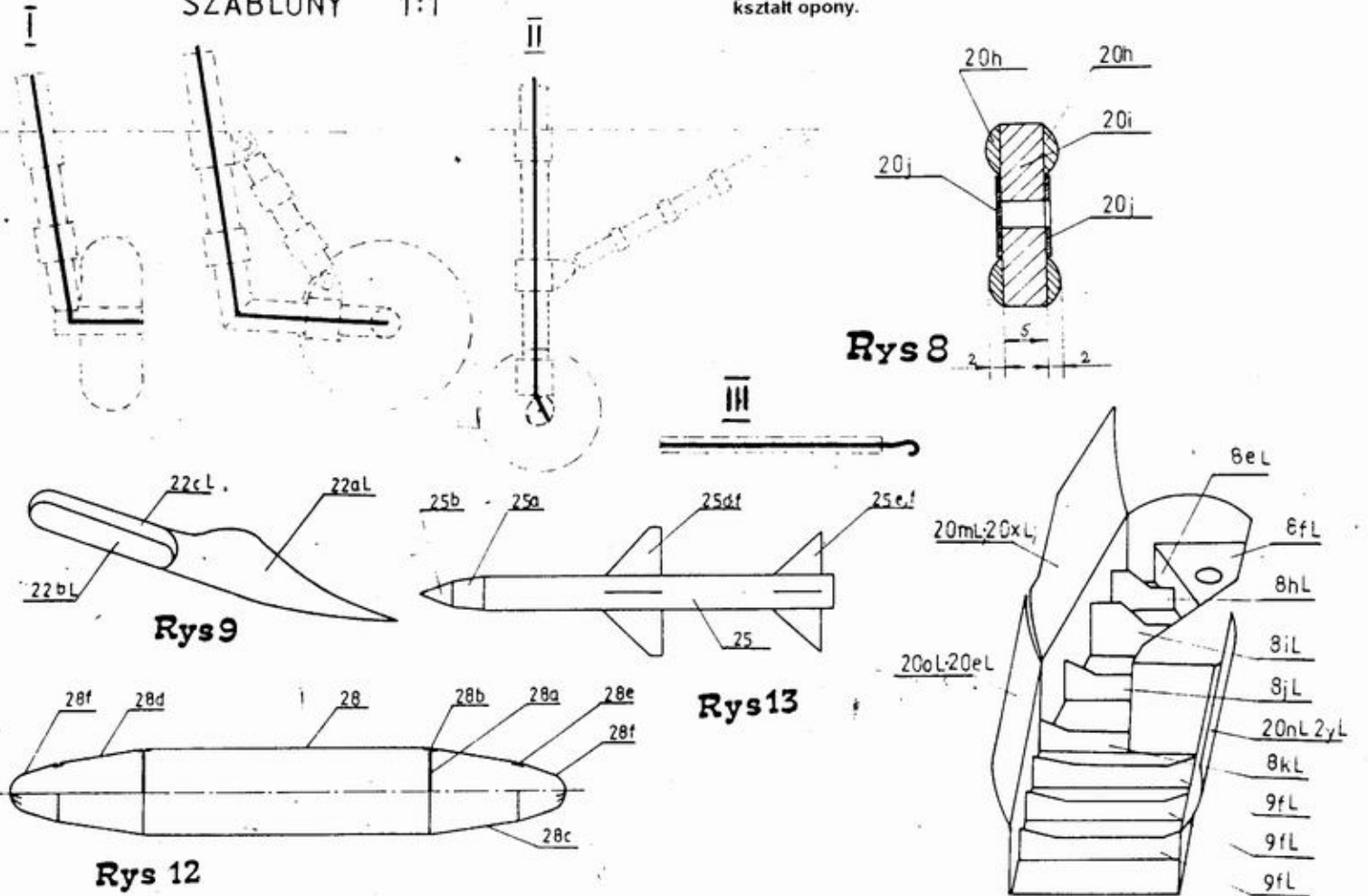

Rys 8

Rys 9

Rys 13

Rys 12

Rys 3

ERIA:  
ESZYT 32  
WYDAWCA:  
DRES KORESPONDENCYJNY:  
WYDANIE II  
SBN 83-86163-62-3  
WSZELKIE PRAWA ZASTRZEŻONE.  
WZDROK I KOPIOWANIE JEDYNIIE ZA ZGODĄ REDAKCJI.

MODEL KARTONOWY  
F 18 HORNET  
GPM ŁÓDZ UL. ZGIERSKA 73/502 TEL. 57-94-40  
GPM ŁÓDZ 4 P.O. BOX 13







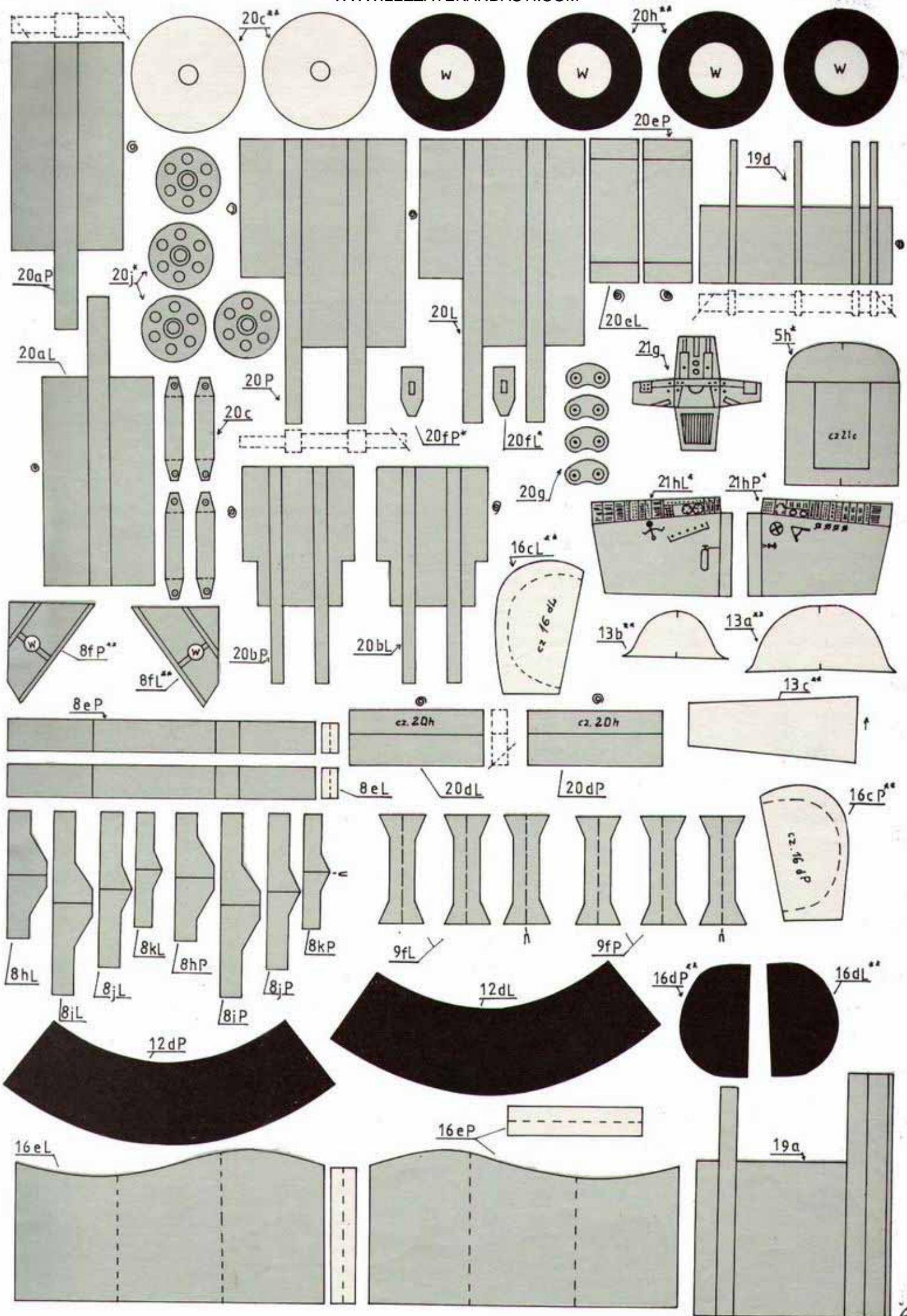

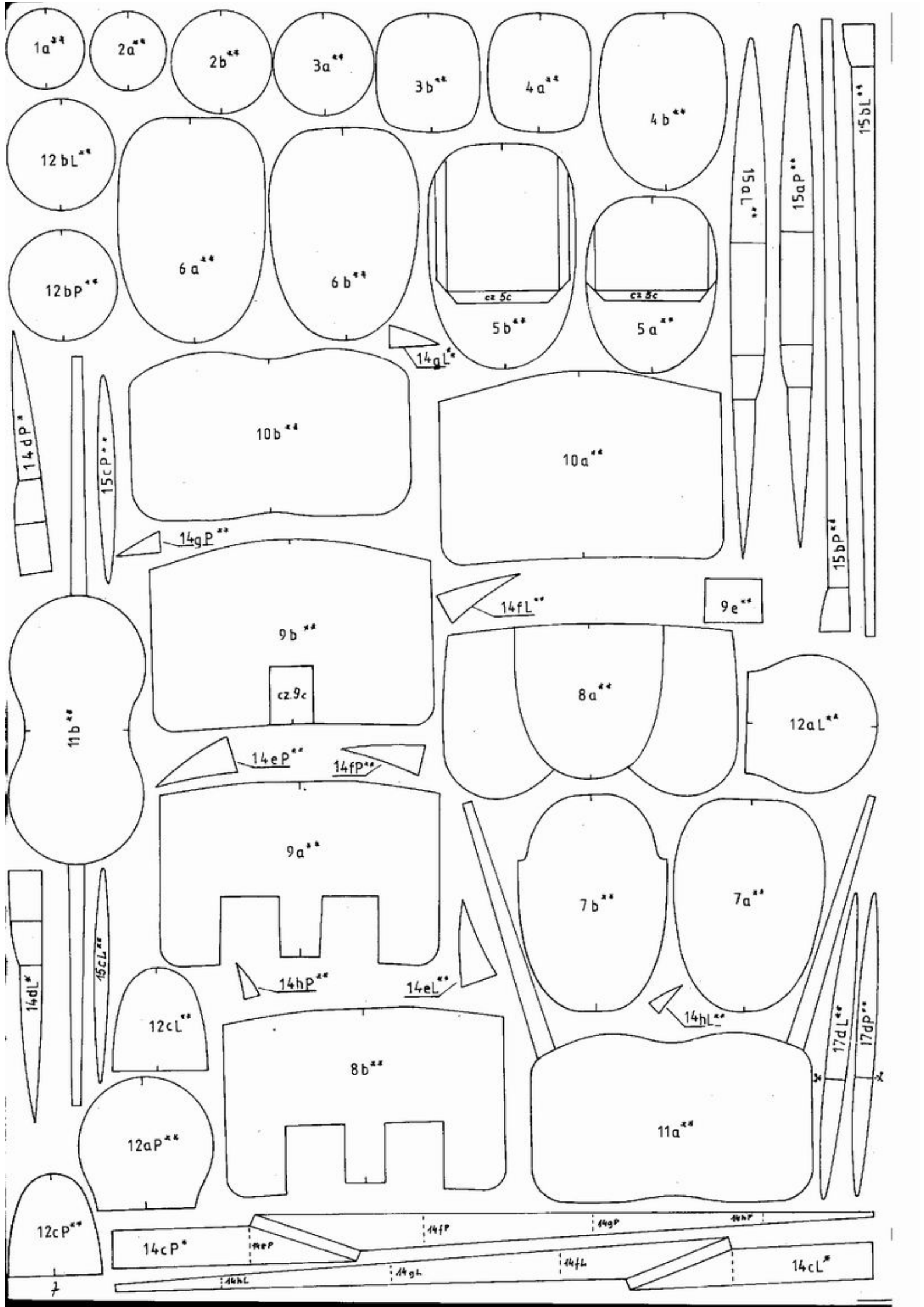



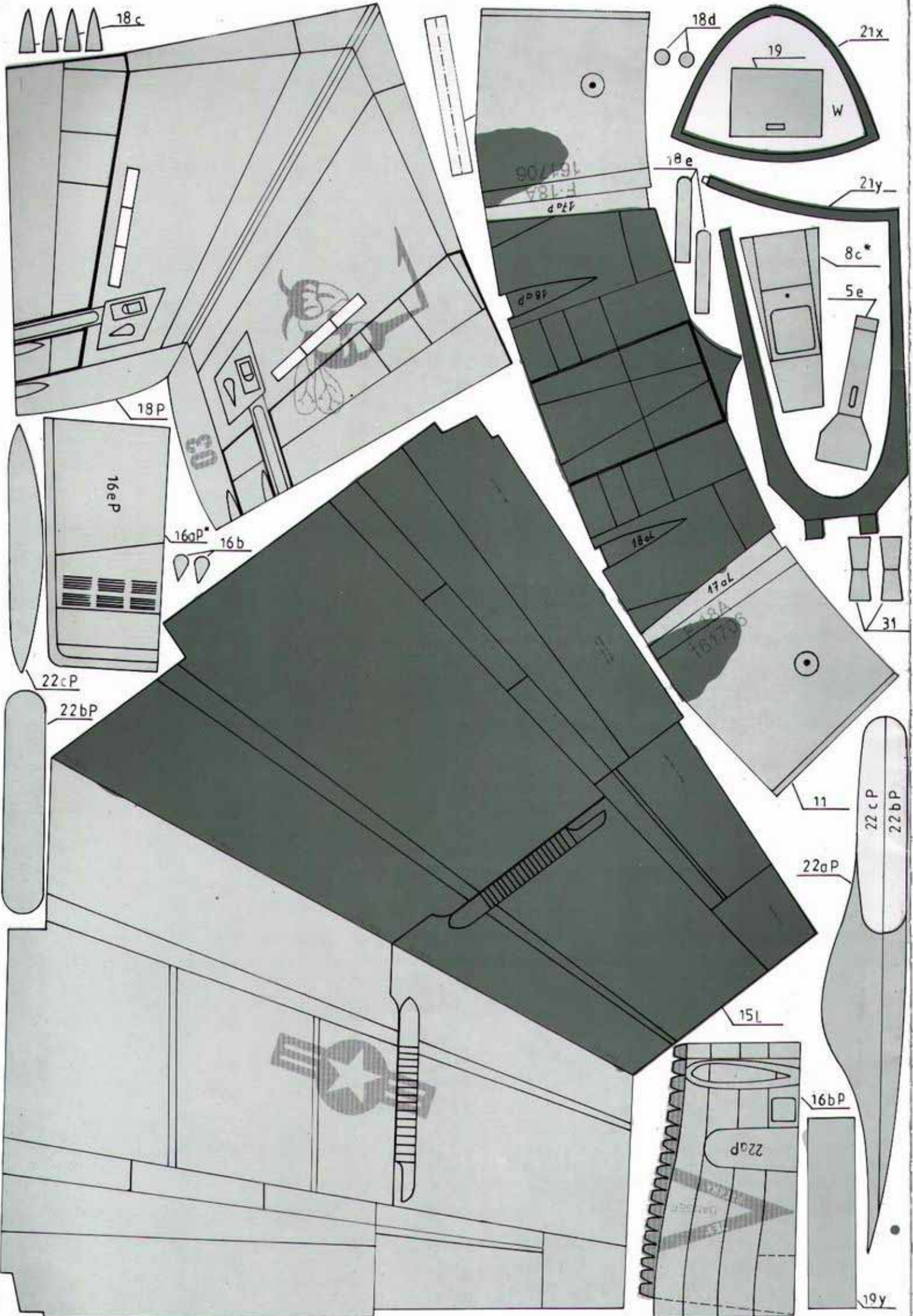

18c

18d

21x

19

W

21y

8c\*

5e

18e

18aL

17aL

31

11

22cP

22bP

22aP

15L

16bP

22aP

19y

18P

16eP

16aP\*

16b

22cP

22bP

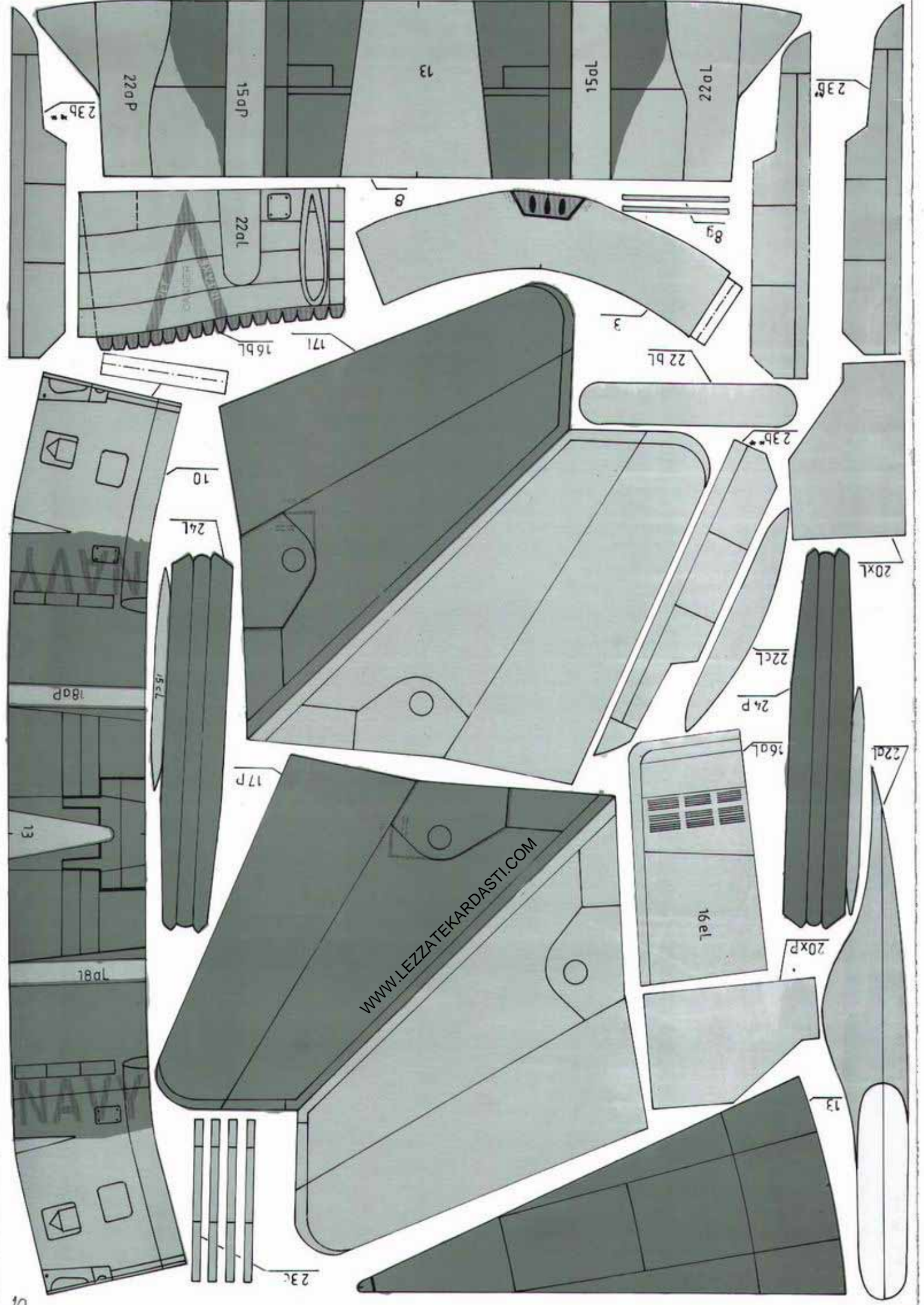

WWW.LEZATEKARDASTI.COM

